

搁板支架AP-FB120 搁板架AP-DM型用 PAT

NEW SUS 钢化玻璃



- 标准用于AP-DM型搁板架 1。
- 使用本产品2根可安装1块搁板。
- 附带防滑挡块, 可简易固定搁板。
- 深度三个位置可调。
- 具有防掉落功能。
- 可用于玻璃搁板架。

【注意】

- 搁板最大尺寸: 宽度900 mm×120 mm。
- 下表中的承重含搁板重量。
- 将搁板架固定在墙面上时, 请使用标称尺寸3、长度20mm以上的螺钉, 安装在有立柱等牢固基底的位置。

包角

轴承

旋转盘

垃圾箱

投入口

通气孔

孔盖

搁板支架
搁板架

隔离带

玻璃用
零件

缓冲垫

其他

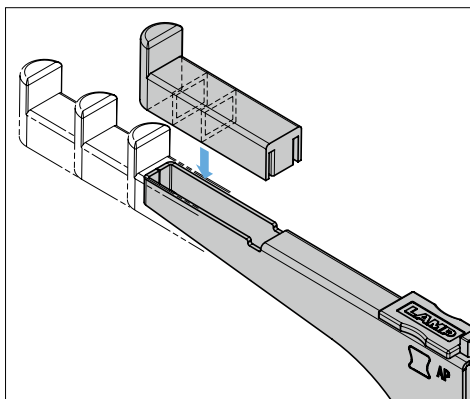
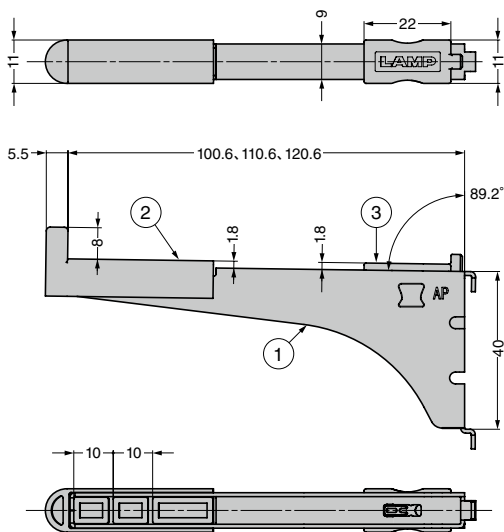

通过更换防滑挡块, 搁板进深尺寸共有3级可选。

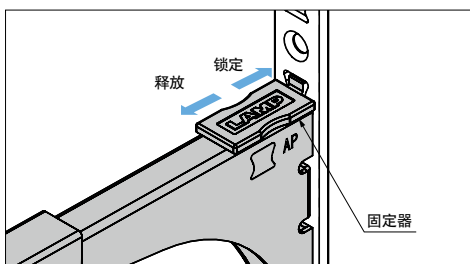

编号	零件名	材质	表面处理/颜色
①	本体	不锈钢 (SUS430)	拉丝处理
②	止挡	聚丙烯 (PP)	白色
③	固定器		

【使用例】

■有定位销孔时

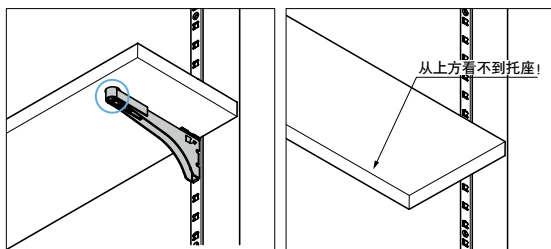

■无定位销孔时

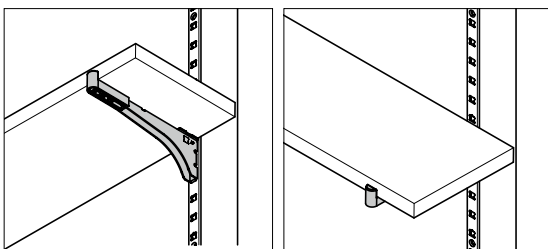

RHS	CAD	订货编码	型号	承重N/2个	承重kgf/2个	重量g
		120-032-997	AP-FB120	49	5	33

参见页 1 : P.1104