

脚轮FP55N型 螺杆式

承重 490 N 车轮锁定



●带锁定功能脚轮在锁定车轮后会出现红色标记, 锁定状态一目了然。

【注意】

- 操作时请将锁定按钮正确按下。以红色锁定标记为基准。
- 下表中的承重是指在光滑面上移动时可承载的最大重量。
- 仅N10在螺杆上端部有碟状凹陷。

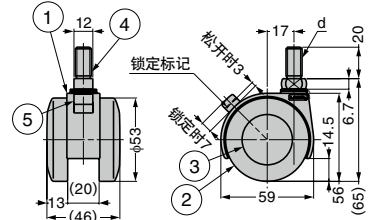

图示带锁定功能。

RoHS	CAD	订货编码	型号	规格	d	承重N	承重kgf	重量g
		200-133-269	FP55N3SR	带锁定功能	W3/8	490	50	126
		200-133-274	FP55N3R	无锁定功能				121
		200-133-270	FP55N10SR	带锁定功能	M10			126
		200-133-275	FP55N10R	无锁定功能				121
		200-133-271	FP55N12SR	带锁定功能	M12			126
		200-133-276	FP55N12R	无锁定功能				121

编号	零件名	材质	表面处理/颜色
①	本体	聚酰胺 (PA)	黑色
②	车轮		
③	轮盖	钢 (SWCH)	彩色镀锌
④	螺杆部		
⑤	止动器		

承重用脚轮 (超优起始性)
承重用脚轮 (其他)

医疗用脚轮

电缆护圈

耐热脚轮

单轮脚轮

双轮脚轮

带调整脚轮

滚球脚轮

移门滑轮

脚轮FA45P型 载板式

承重 490 N 车轮锁定

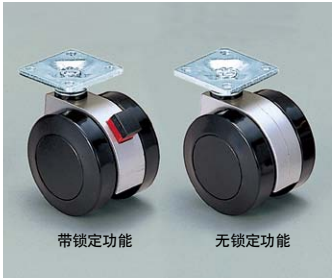

●带锁定功能脚轮在锁定车轮后会出现红色标记, 锁定状态一目了然。

【注意】

- 操作时请将锁定按钮正确按下。以红色锁定标记为基准。
- 下表中的承重是指在光滑面上移动时可承载的最大重量。

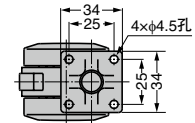

编号	零件名	材质	表面处理/颜色
①	本体	铝合金 (ADC)	烤漆/银色
②	载板	钢 (SPCC)	彩色镀锌
③	安装轴	钢 (SWCH)	
④	车轮	聚酰胺 (PA)	黑色
⑤	轮盖		
⑥	止动器		

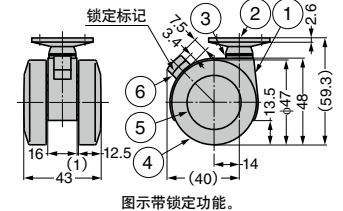

图示带锁定功能。

RoHS	CAD	订货编码	型号	规格	承重N	承重kgf	重量g
		200-133-213	FA45PSR	带锁定功能	490	50	117
		200-133-212	FA45PR	无锁定功能			113

脚轮FA45N型 螺杆式

承重 490 N 车轮锁定



●带锁定功能脚轮在锁定车轮后会出现红色标记, 锁定状态一目了然。

【注意】

- 操作时请将锁定按钮正确按下。以红色锁定标记为基准。
- 下表中的承重是指在光滑面上移动时可承载的最大重量。

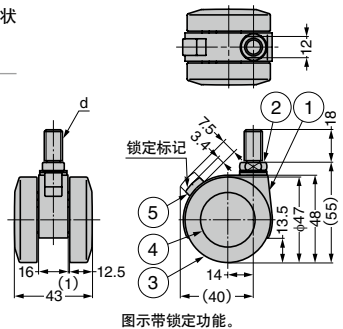

图示带锁定功能。

编号	零件名	材质	表面处理/颜色
①	本体	铝合金 (ADC)	烤漆/银色
②	螺杆部	钢 (SWCH)	彩色镀锌
③	车轮		
④	轮盖	聚酰胺 (PA)	黑色
⑤	止动器		

RoHS	CAD	订货编码	型号	规格	d	承重N	承重kgf	重量g
-		200-133-211	FA45N3SR	带锁定功能	W3/8	490	50	100
		200-133-210	FA45N3R	无锁定功能				97
		200-133-215	FA45N10SR	带锁定功能	M10			100
		200-133-209	FA45N10R	无锁定功能				97