

脚轮FP45P型 载板式

承重 392 N 车轮锁定



带锁定功能

无锁定功能

承重用脚轮
(超优起动性)承重用脚轮
(其他)

医疗用脚轮

电缆护圈

耐热脚轮

单轮脚轮

双轮脚轮

带调整脚轮

滚球脚轮

移门滑轮

编号	零件名	材质	表面处理/颜色
①	本体	聚酰胺 (PA)	黑色
②	载板	钢 (SPCC)	彩色镀锌
③	安装轴	钢 (SWCH)	
④	车轮	聚酰胺 (PA)	黑色
⑤	轮盖		
⑥	止动器		黑色、红色

RoHS	CAD	订货编码	型号	规格	承重N	承重kgf	重量g
CE	3D	200-133-202	FP45PSR	带锁定功能	392	40	98
CE	3D	200-133-201	FP45PR	无锁定功能			94

●带锁定功能脚轮在锁定车轮后会出现红色标记, 锁定状态一目了然。

【注意】

- 操作时请将锁定按钮正确按下, 以红色锁定标记为基准。
- 下表中的承重是指在光滑面上移动时可承载的最大重量。

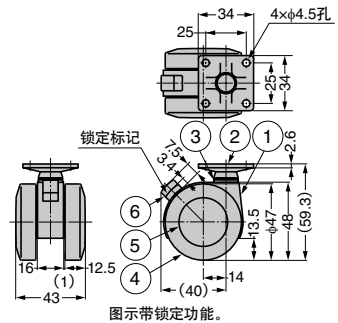

脚轮FP45N型 螺杆式

承重 392 N 车轮锁定

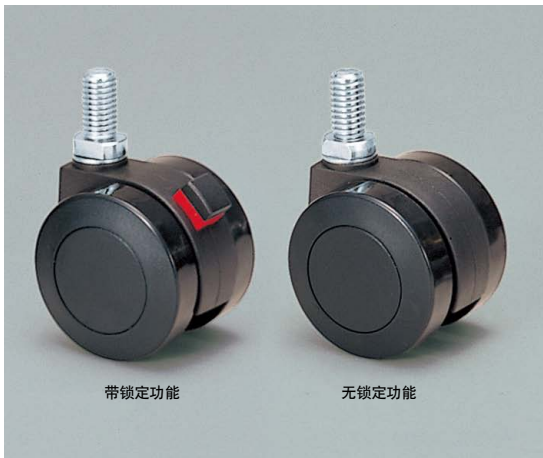

带锁定功能

无锁定功能

编号	零件名	材质	表面处理/颜色
①	本体	聚酰胺 (PA)	黑色
②	螺杆部	钢 (SWCH)	彩色镀锌
③	车轮	聚酰胺 (PA)	黑色
④	轮盖		
⑤	止动器		黑色、红色

RoHS	CAD	订货编码	型号	规格	d	承重N	承重kgf	重量g
CE	3D	200-133-204	FP45N3SR	带锁定功能	W3/8	392	40	84
CE	3D	200-133-203	FP45N3R	无锁定功能				79
CE	3D	200-133-206	FP45N10SR	带锁定功能	M10	392	40	84
CE	3D	200-133-205	FP45N10R	无锁定功能				79

●带锁定功能脚轮在锁定车轮后会出现红色标记, 锁定状态一目了然。

【注意】

- 操作时请将锁定按钮正确按下, 以红色锁定标记为基准。
- 下表中的承重是指在光滑面上移动时可承载的最大重量。

