

## 《门的上下调节》

- ① 将门向下拉到支撑臂几乎水平的位置。
- ② 拧松固定螺钉。
- ③ 上下调节螺钉向右旋转门板下移，向左旋转门板上移。
- ④ 调节后重新拧紧螺钉。

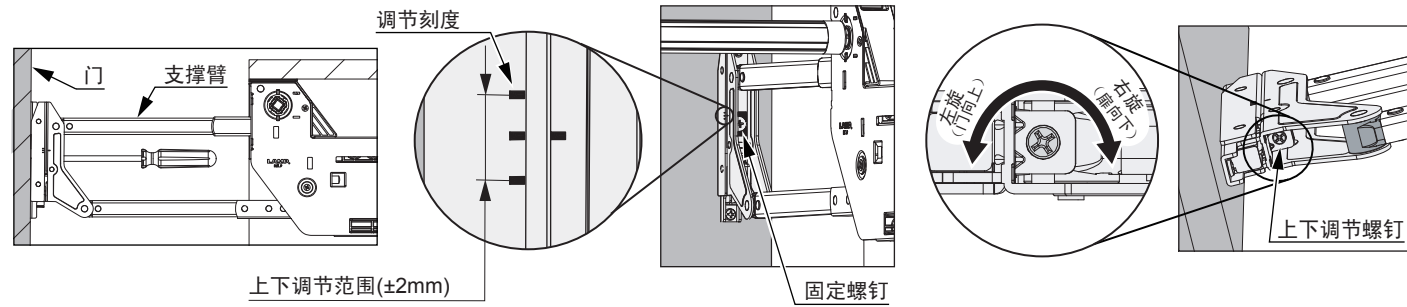

- ⚠ 上下调节完成后，请确认务必拧紧固定螺钉。
- ⚠ 当调节上下调节螺钉时，务必拧松固定螺钉后再调整。  
在固定螺丝锁死的情况下调整上下位置会造成产品破损，请不要这样做。
- ⚠ 门的上下调节螺丝务必要手动调节。用电动螺丝刀或便携式螺丝刀调节会破坏产品，请不要这样做。
- ⚠ 上下调节要在调节刻度的范围内进行，超过此范围进行调节会破坏产品，请不要这样做。

## 《门的左右调节》

- ① 把门卸下后调盘头自攻螺丝，然后调节底座的位置。（门的拆卸方法参看10）
- ② 底座调节完成后把螺丝重新拧紧。
- ③ 把门再装上。（参考步骤7）

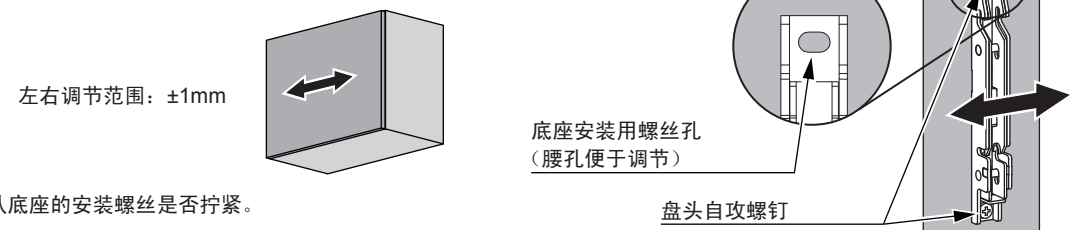

- ⚠ 左右位置调节结束后确认底座的安装螺丝是否拧紧。
- ⚠ 左右位置调节结束后确认本体和底座的间距相同。

位置调节结束后试着开关门看看动作是否正常。

## 本体盖板和连动杆后小盖板的安装

- ① 将连动杆后小盖板（左）按照右图示意卡进方孔，听到卡位声音后再按箭头方向摁一下。
- ② 将本体盖板（左）卡进本体（左），听到卡位声音后再按箭头方向摁一下。
- ③ 按照同样的步骤将连动杆后小盖板（右）和本体盖板（右）装到本体。

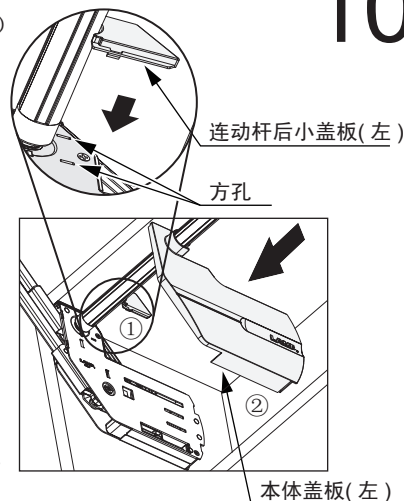

## 门的拆卸方法

- ① 按住手柄并解锁。
  - ② 一边按住手柄一边按箭头方向把门往上抬。
  - ③ 将门按箭头方向移动卸下。
- ※ 卸门时上述步骤要左右同时进行。

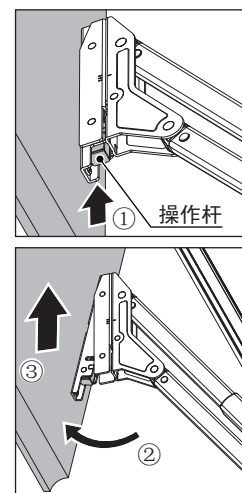

真诚感谢您选购我公司产品。  
在安装前请仔细阅读本说明书以便正确施工。  
错误施工可能会造成意想不到的人身伤害问题，请务必正确安装。  
安装结束后请将此说明书转交给实际使用的人保管以便随时可以阅读。

- 本产品是安装在上翻门上，可以轻便开启上翻门的辅助五金配件。对于因违背此使用目的而采用的使用方法及用于不适用门上而造成的故障、人身伤害事故我们不承担任何责任，敬请谅解。
- 本说明书描述的产品品质仅限于作为五金零部件的品质范围，不是对使用本产品的最终成品的机能、性能及安全性做出保证。请务必确认最终成品的整体状况。
- 对产品品质我们已采取完全措施但是如果万一本产品有不良发生请与购买的单位联络。
- 本产品的品质保证期限为从送货单的发行日起1年，在这期间我们将对发生的不良产品提供良品交换。
- 基于产品改良目的，我们可能不会预先通知而调整有关尺寸、材料等，具体规格请以产品实物为准。
- 产品表面有严重脏污时可以用水稀释后的中性洗涤剂擦拭，酒精及香蕉水等挥发性物体会伤害产品表面请不要使用。

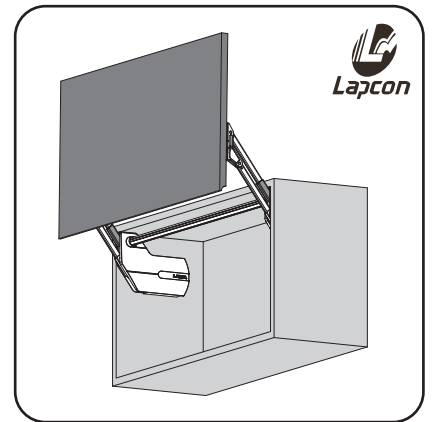

## ⚠ 注意

不遵守以下注意事项将可能造成意想不到的人身伤害或损坏周边的家具。

- 不要用手往下按压支撑臂。该做法可能损坏产品或者支撑反弹而造成人身伤害。
- 没有安装连动杆（单独销售品）的本产品将无法正常工作，请按照本说明书将连动杆装上。
- 安装尺寸错误不仅门打不开支撑无法发挥功能而且可能损坏本产品。
- 不要强行打开或关闭门，例如在门完全打开的状态下后仍然试图开门或者大力关门等。
- 不要在温度范围外使用。在放微波炉等会散热的产品的柜子中绝对不要使用本产品。
- 不要试图强行拆卸或改造本产品。
- 定期确认安装螺丝有无松动，有松动时要拧紧。

## 产品内容

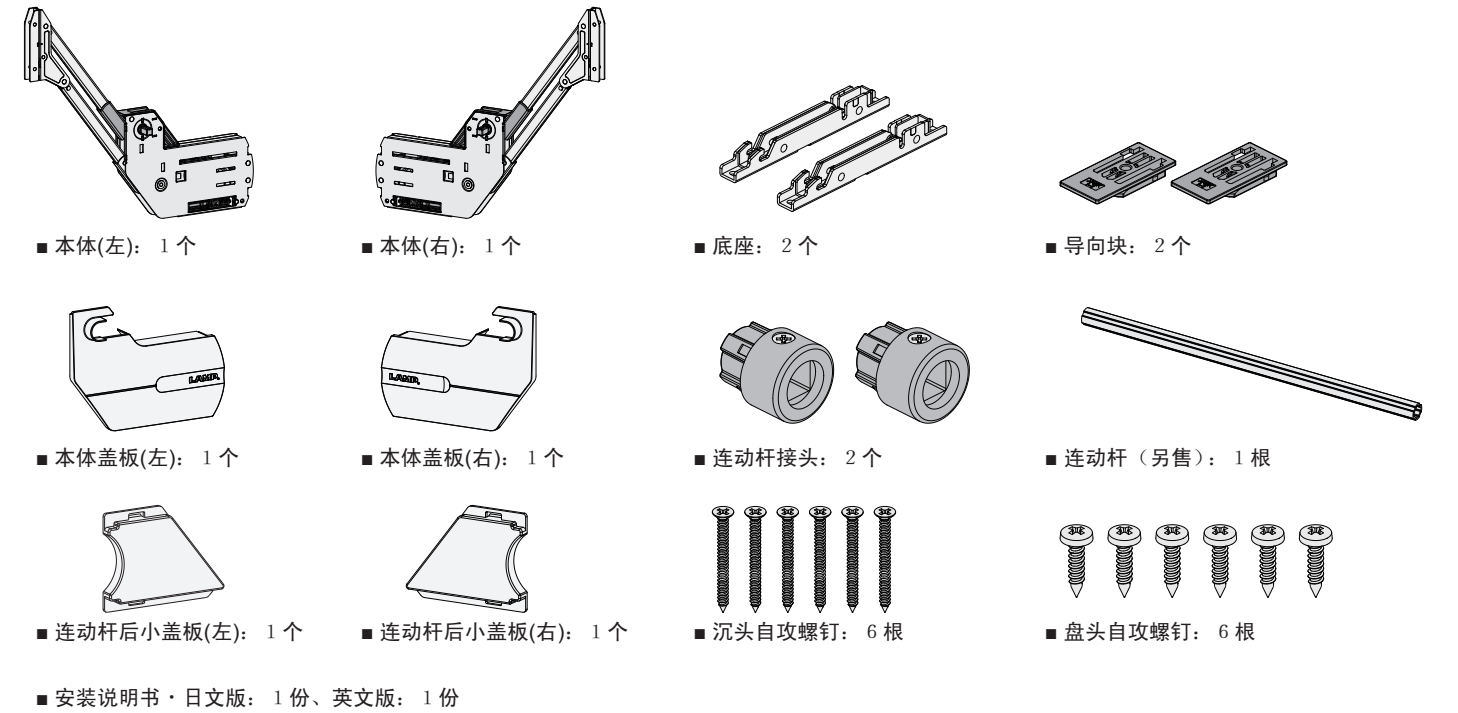

## 规格的选择

· 本产品的适用门的范围如下。本产品 and 连动杆的规格选择请参考下表。

## ■ 门的使用范围

门重	5~11 kg
门高	390~500mm (※)
门宽	1500 mm以下

※ 柜子内部高度要求360mm以上。

## ■ 产品的规格选择

门重	规格
5~6.5 kg	SLU-ELAN-S4
6.5~8 kg	SLU-ELAN-L4
8~9.5 kg	SLU-ELAN-M4
9.5~11 kg	SLU-ELAN-H4

※ 处于各型号适用门重的上下限时，请用实物判断动作效果。

※ 门重是指包含门把手的总重量。

※ 本产品必须左右成套使用。

## ■ 连动杆(另售)的规格选择

柜宽	柜子内宽	规格
600 mm	556~566 mm	ELB-480
900 mm	856~866 mm	ELB-780
1200 mm	1156~1166 mm	ELB-1080
1500 mm	1456~1466 mm	ELB-1380

※ 当您的柜体超过上表的范围时请购买长一点的连动杆切断后使用。

【联动杆的尺寸 = 柜体内部尺寸 - 80mm】

## 安装尺寸图

单位: mm

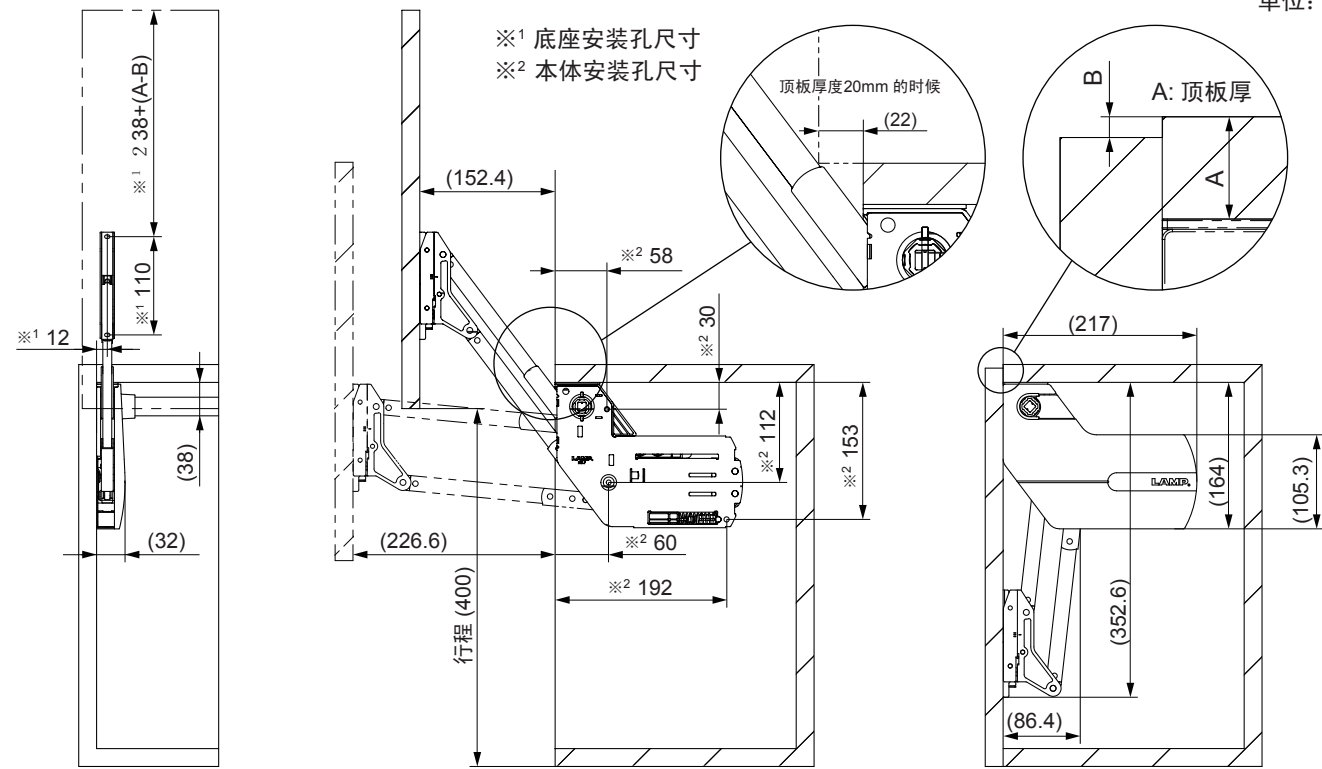

·用于上下连续门时, 请将门与门的缝保持3mm以上(门厚20mm的时候)。

## 安装步骤

### 1 安装底座

用附带的小盘头自攻螺钉将底座固定在门上。  
※ 安装位置参考安装尺寸图。

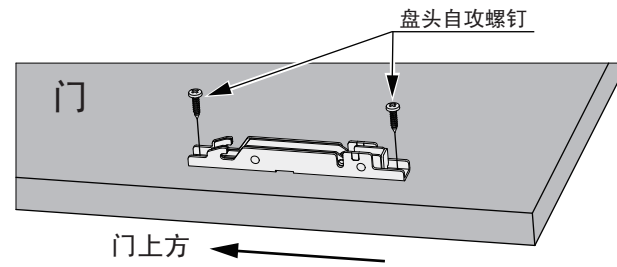

### 2 安装导向块

将导向块与柜体内立面和开口边对齐, 用附带的小盘头自攻螺钉固定在柜体顶板上。

导向块安装尺寸图

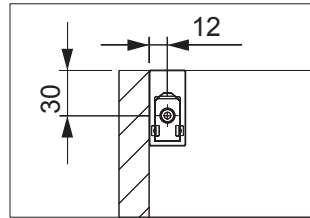

※图示为左顶面

⚠注意导向块与柜体开口边对齐

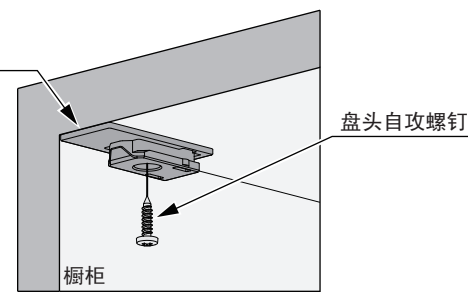

### 3 连动杆(另卖)的组装

把连动杆接头插入到连动杆两端。按下图所示对准连动杆的凹部和螺丝方向将接头插入并确认接头与连动杆间没有缝隙。  
※ 请注意连动杆接头的固定螺钉和连动杆的凹部的方向必须一致, 否则将不能插入。

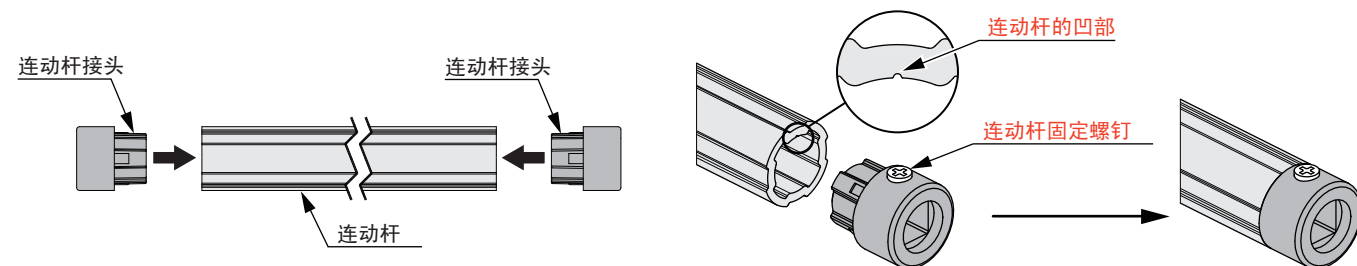

### 4 本体的预装

把本体和连动杆预装。如下图将连动杆固定螺丝向下然后把联动杆插入本体。

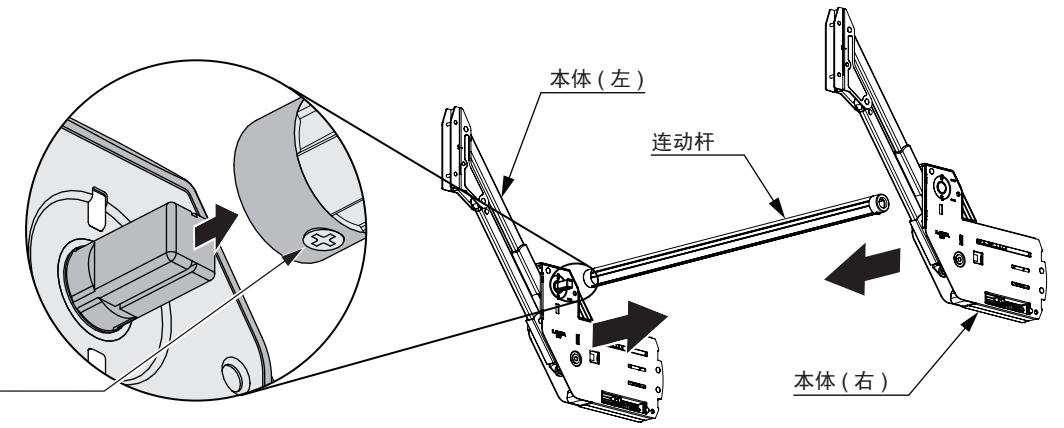

⚠注意螺钉向下

### 5 安装本体

把本体安装到柜子后用附属平头自攻螺钉固定。  
※ 安装位置请参考安装尺寸图。

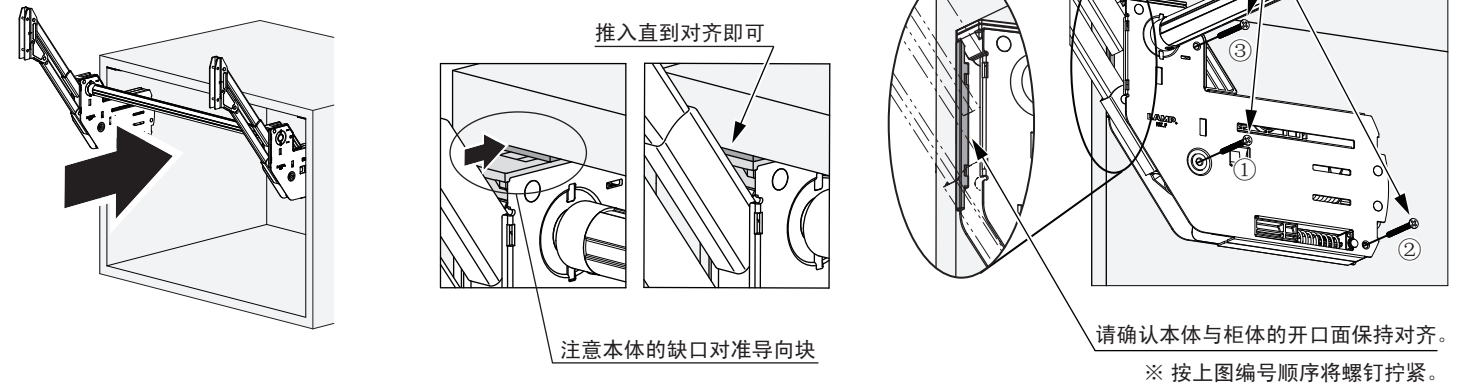

### 6 固定连动杆

将连动杆置于中央位置后把左右两边螺丝拧紧固定。  
注意两侧的间隙要平均。

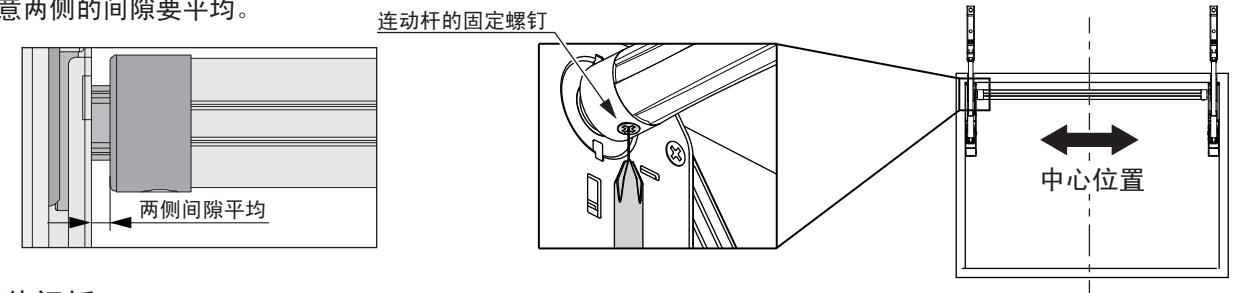

### 7 安装门板

将底座头部的沟槽对准卡入本体的销轴, 听到咔嚓声后将门沿箭头方向按入。  
※ 注意左右两边的操作要同时进行。

⚠警告

